

Herzlich willkommen zur
Hauptversammlung 2026
der Viscom SE

Hannover, 5. Juni 2026

Bericht des Vorstands

Carsten Salewski und Dirk Schwingel

Disclaimer

Diese Präsentation ist nicht auf die Investitionsziele oder finanzielle Lage einer bestimmten Einzelperson oder juristischen Person ausgerichtet. Investoren sollten zu der Frage einer Investition in Aktien der Viscom SE unabhängigen fachlichen Rat einholen und selbst eine gründliche Analyse der betreffenden Situation vornehmen.

Obwohl sich Viscom bemüht hat, mit dieser Präsentation zuverlässige, vollständige und aktuelle Informationen zu liefern, kann das Unternehmen für die Richtigkeit, Vollständigkeit und Aktualität der Angaben keine Haftung übernehmen.

Bestimmte Aussagen in dieser Präsentation, die auf gegenwärtig zur Verfügung stehenden Informationen beruhen, sind in die Zukunft gerichtet oder enthalten bestimmte Erwartungen für die Zukunft. Solche Aussagen sind naturgemäß mit Risiken und Unsicherheiten behaftet. Umstände wie die allgemeine wirtschaftliche Entwicklung, zukünftige Marktbedingungen, Veränderungen der Kapitalmärkte und sonstige Umstände können dazu führen, dass die tatsächlichen Ereignisse oder Ergebnisse erheblich von den Vorhersagen abweichen.

Die Angaben in dieser Präsentation dienen allgemeinen Informationszwecken und sind weder ein Angebot noch Teil eines Angebotes oder einer sonstigen Aufforderung, von Viscom begebene Wertpapiere zu erwerben, zu zeichnen oder zu veräußern.

Alle enthaltenen Fotografien und Beiträge sind urheberrechtlich geschützt. Reproduktionen aller Art bedürfen einer schriftlichen Genehmigung der Viscom SE.

Eckdaten 2025

	2025	2024	
Auftragseingang	80.982 T€	75.050 T€	7,9 %
Auftragsbestand	19.196 T€	19.919 T€	-3,6 %
Umsatz	81.705 T€	84.082 T€	-2,8 %
EBIT	- 1.815 T€	- 11.818 T€	

Auftragseingänge in Quartalen 2024 / 2025

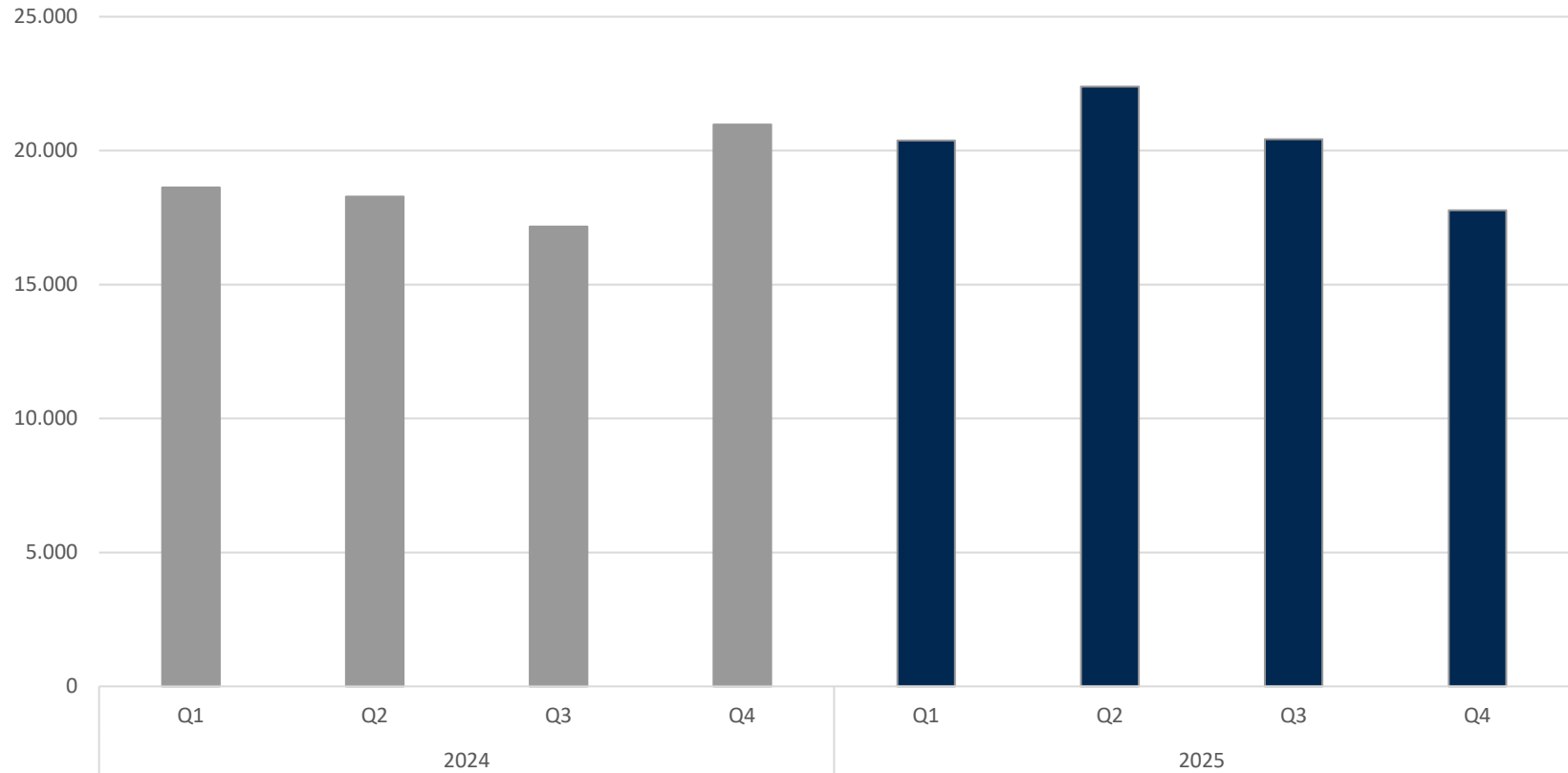

in T€

Umsatz in Quartalen 2024 / 2025

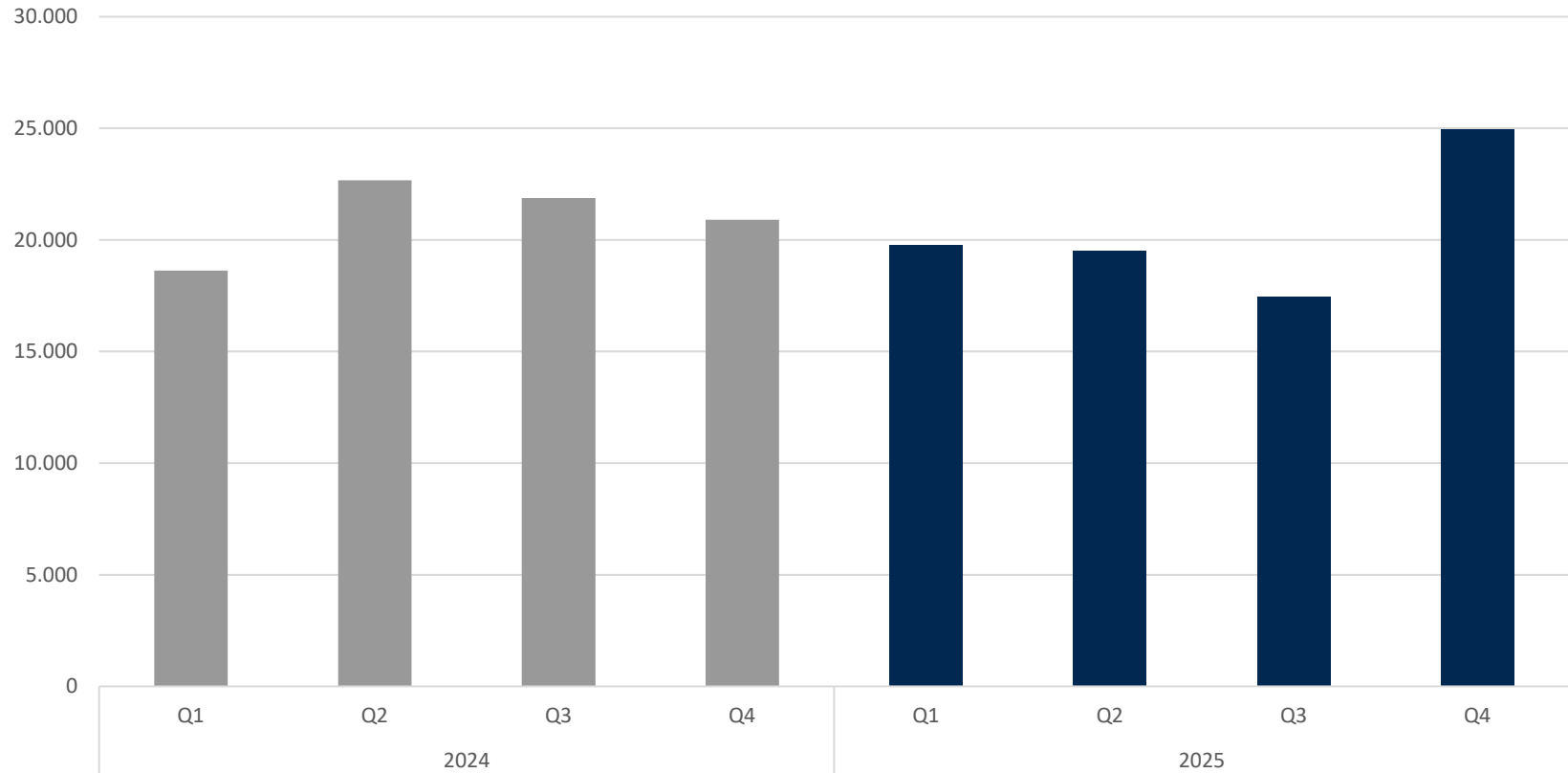

in T€

Umsatzverteilung nach Branchen 2021 – 2025

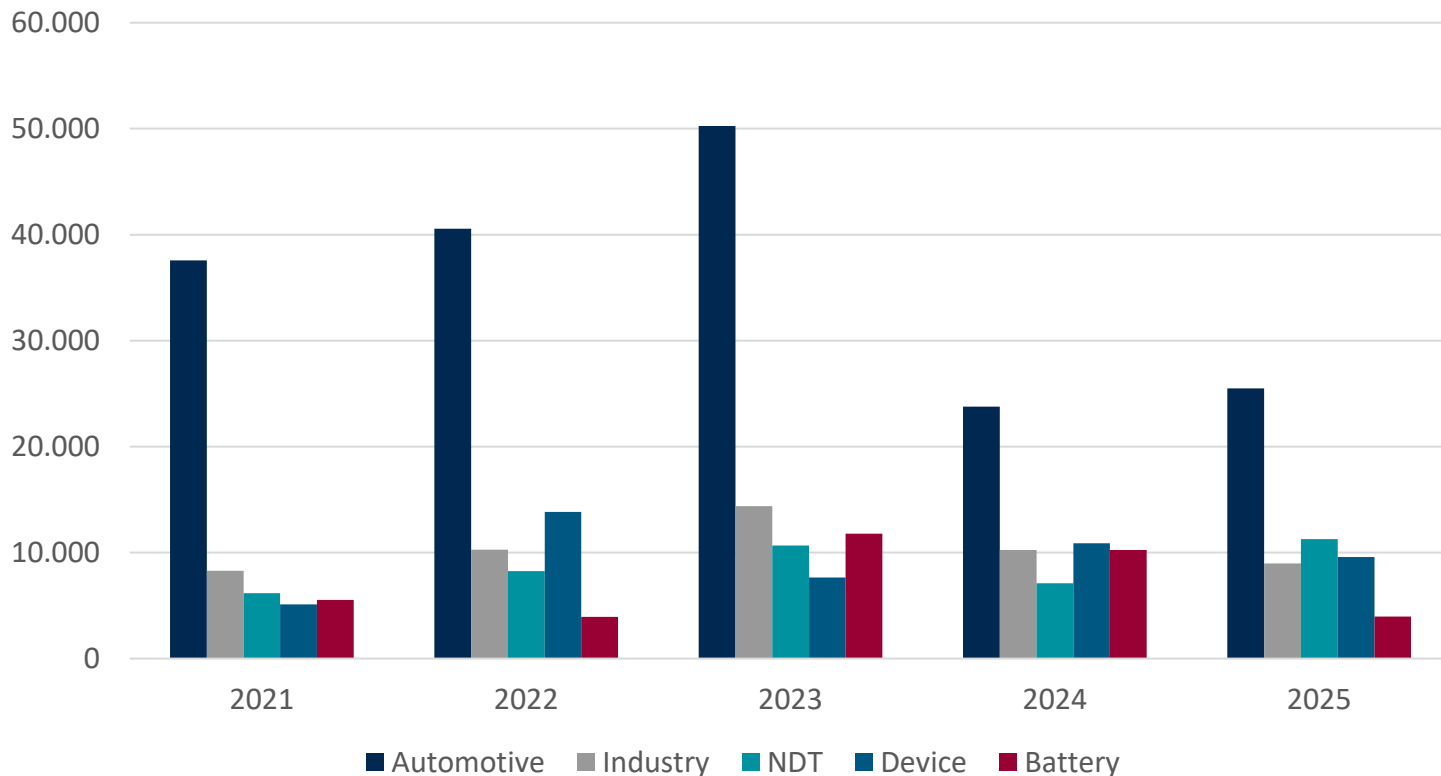

in T€

Umsatzverteilung nach Branchen 2021 – 2025

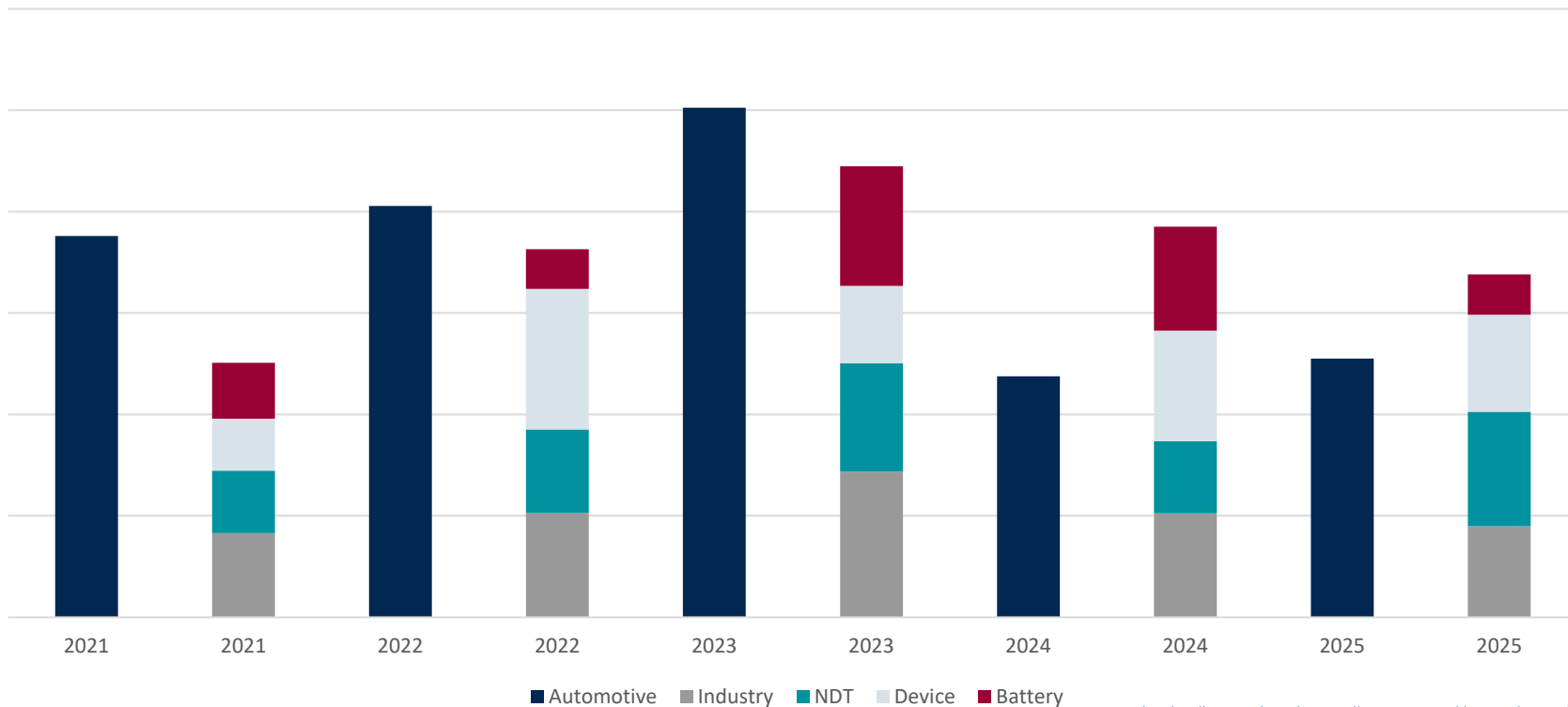

Es sind nicht alle Branchen dargestellt. Summe ist kleiner als 100%

Vertrieb und Marktentwicklung

+	-
SMT Inspektion	Wire-Bond Inspektion
Offene Mikrofokus-Röntgenröhren	Batteriezelleninspektion
Device Inspektion	USA / Mexiko
Asien	Frankreich

A large, stylized, downward-pointing arrow with a gradient from light blue at the top to dark blue at the bottom, centered on the page.

Produkte und Technologie

vAI ProVision

- Neue, intelligente Softwarefunktion in der vVision Software
- Bettet KI direkt in die Programmierworkflows von AOI und AXI ein
- Erstellt einsatzbereite Inspektionsprogramme in Minuten



Einsatz von KI in Viscom Inspektionssystemen



Programmerstellung

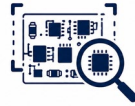

Segmentierung und
Objekterkennung

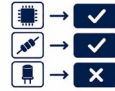

Klassifikation



Verifikation



Assistenz



Service und
Maintenance

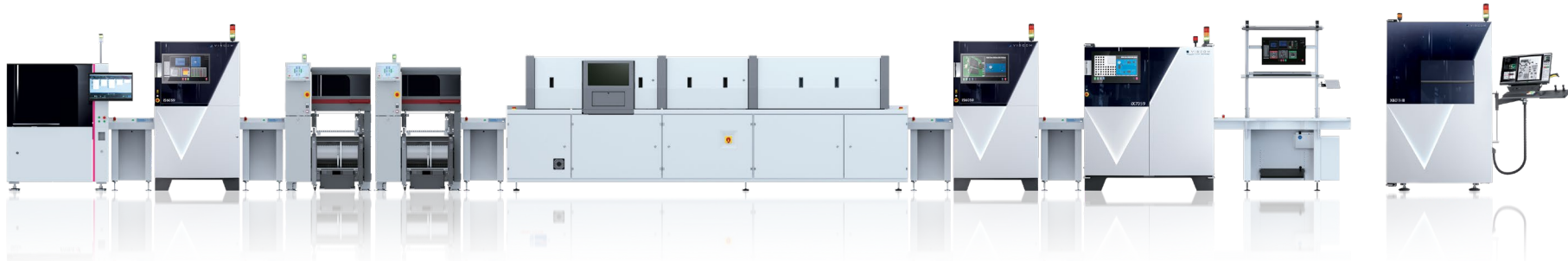

268

KI-Modelle

100+

Installationen

180 Mio.+

Bilddaten

Device Inspektion für sichere Lieferketten

- Gefälschte Bauteile
- Fremdkörper und Defekte
- Sabotage
- Spionage
- Gefährdungspotenzial

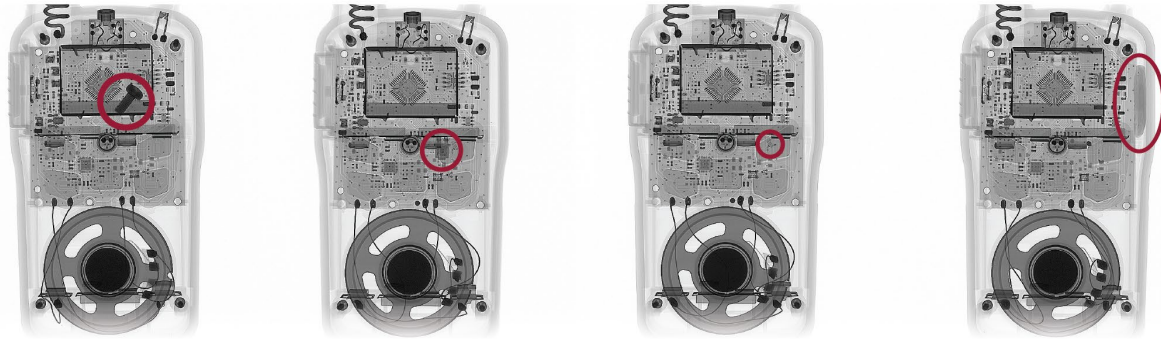

Kaskaden für große Produkte

- Spezialisierte, kundenspezifische Systemlösung
- Inline-CT-Inspektion mit <5 Sekunden pro Produkt
- Hohe Flexibilität in der Produktprüfung durch innovatives Tray-Konzept



Schweißnahtinspektion von Edelstahlrohren

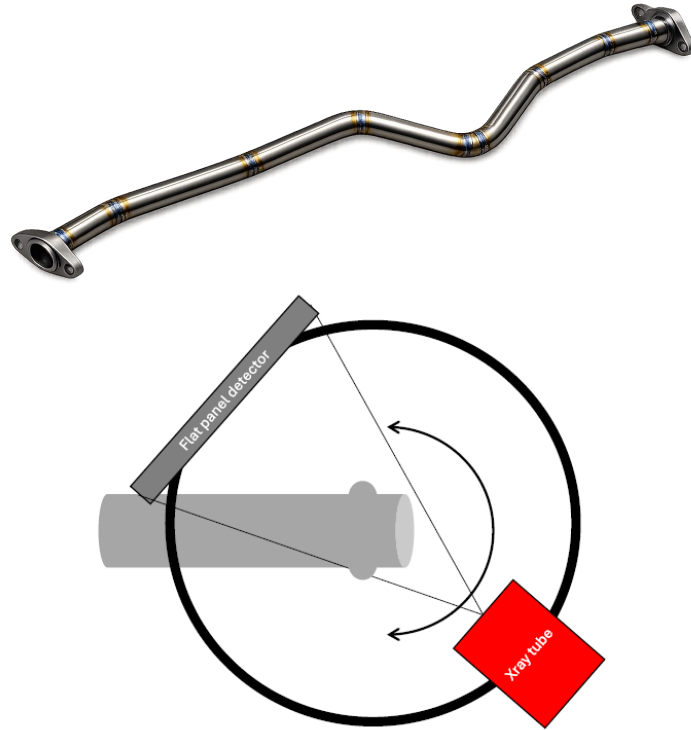

- Automatische 3D Röntgeninspektion
- Inline-CT mit Roboterhandling
- Schweißverbindungen an Kühlleitungen oder Wasserstoff/LNG Rohren

Batteriezelleninspektion mit iCT

- Exacom-Lösung: Röntgen-Messtechnik für Batteriezellen und Fehleranalyse
- Inline-Lösungen für alle Zellformate
- 3D-CT-Analysen für Produktoptimierung



Inspektion von Batteriezellen



Cell formats



Image Acquisition



Material Handling



Software Interfaces



Inspection



Designed for integration

Automatisierte Anlagen

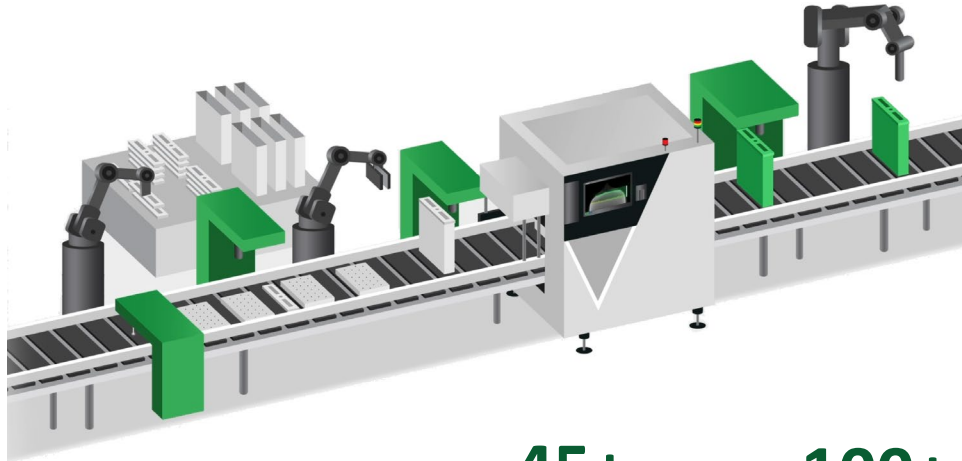

45+

Zellformate

100+

Installationen

3 Mrd.+

Geprüfte Zellen

Business Units

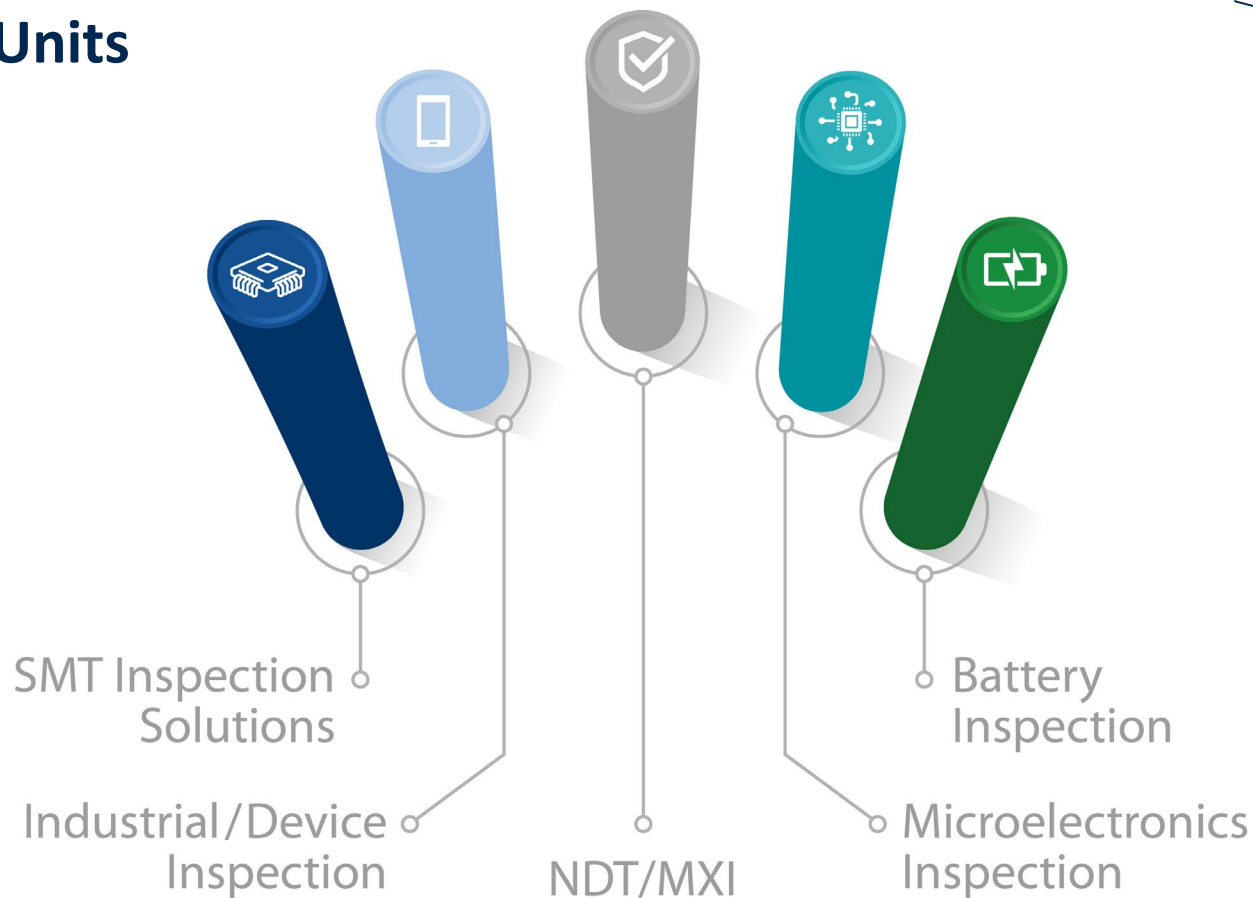

Aktueller Stand und Ausblick

- Effizienz im Kerngeschäft
- Entwicklung neuer Geschäftsfelder
- Chancen im Batteriegeschäft
- Positive Marktentwicklung in USA und Asien
- Nachfrage aus Sicherheits- und Verteidigungsindustrie

Entschlossen handeln, flexibel reagieren, erfolgreich umsetzen!



Wir machen Technologie sicher,
zuverlässig und nachhaltig

Technologieführerschaft in allen
Bereichen

Automatisierte Qualitätsprüfung
im Fertigungstakt mit 100 %
Fehlererkennung

*„Elektrifizierung, Digitalisierung,
Mobilität und Sicherheit!“*

A large, stylized downward-pointing arrow with a gradient from light blue at the top to dark blue at the bottom, centered on the page.

Geschäftszahlen

Umsatz nach Jahren

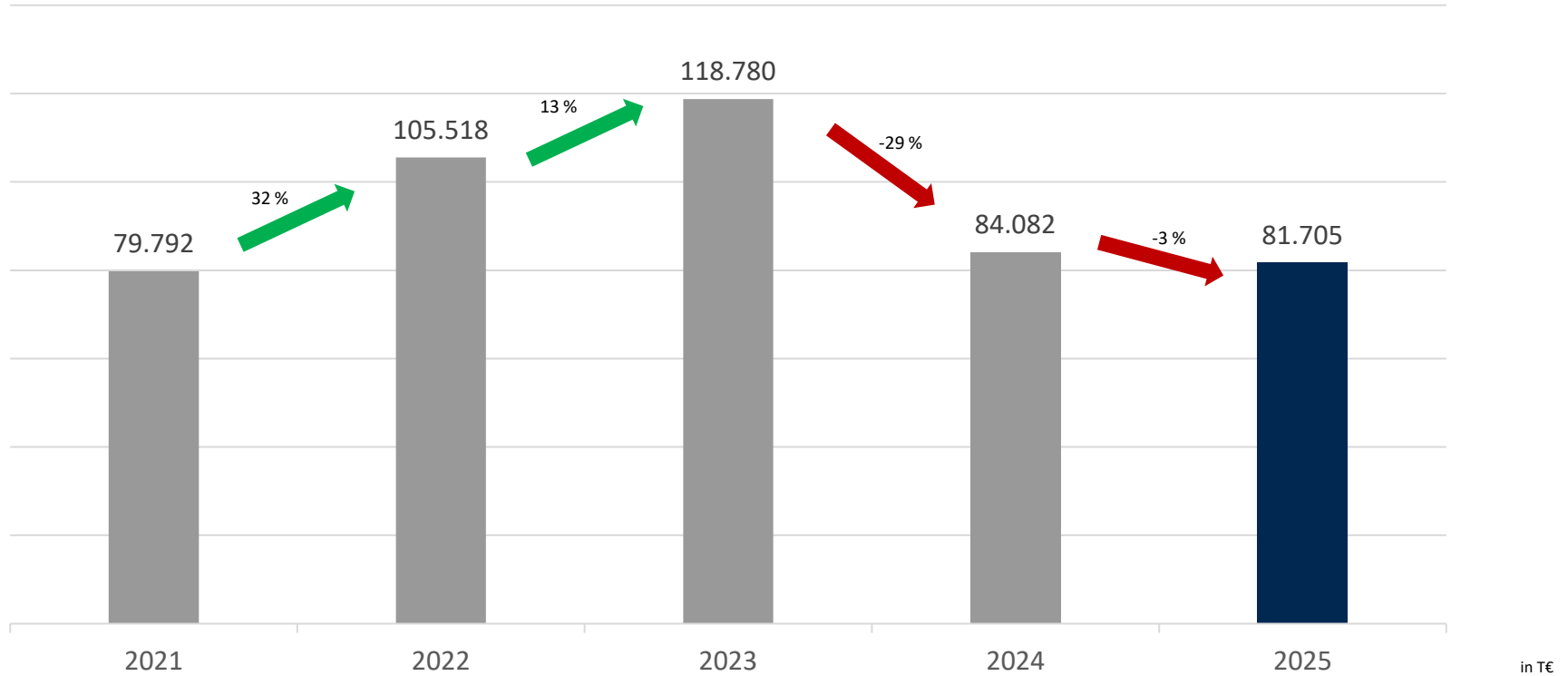

EBIT nach Jahren

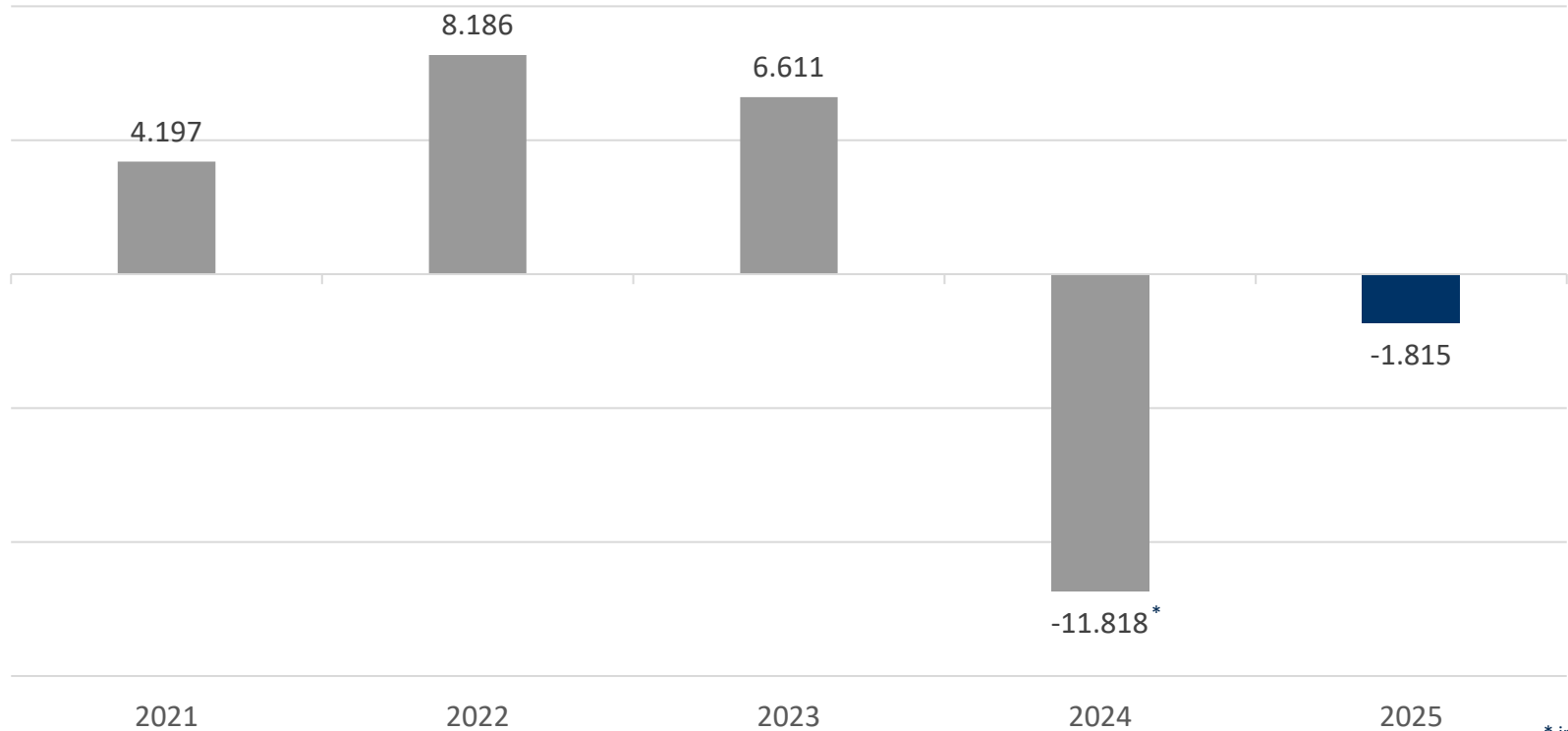

Umsatz nach Regionen

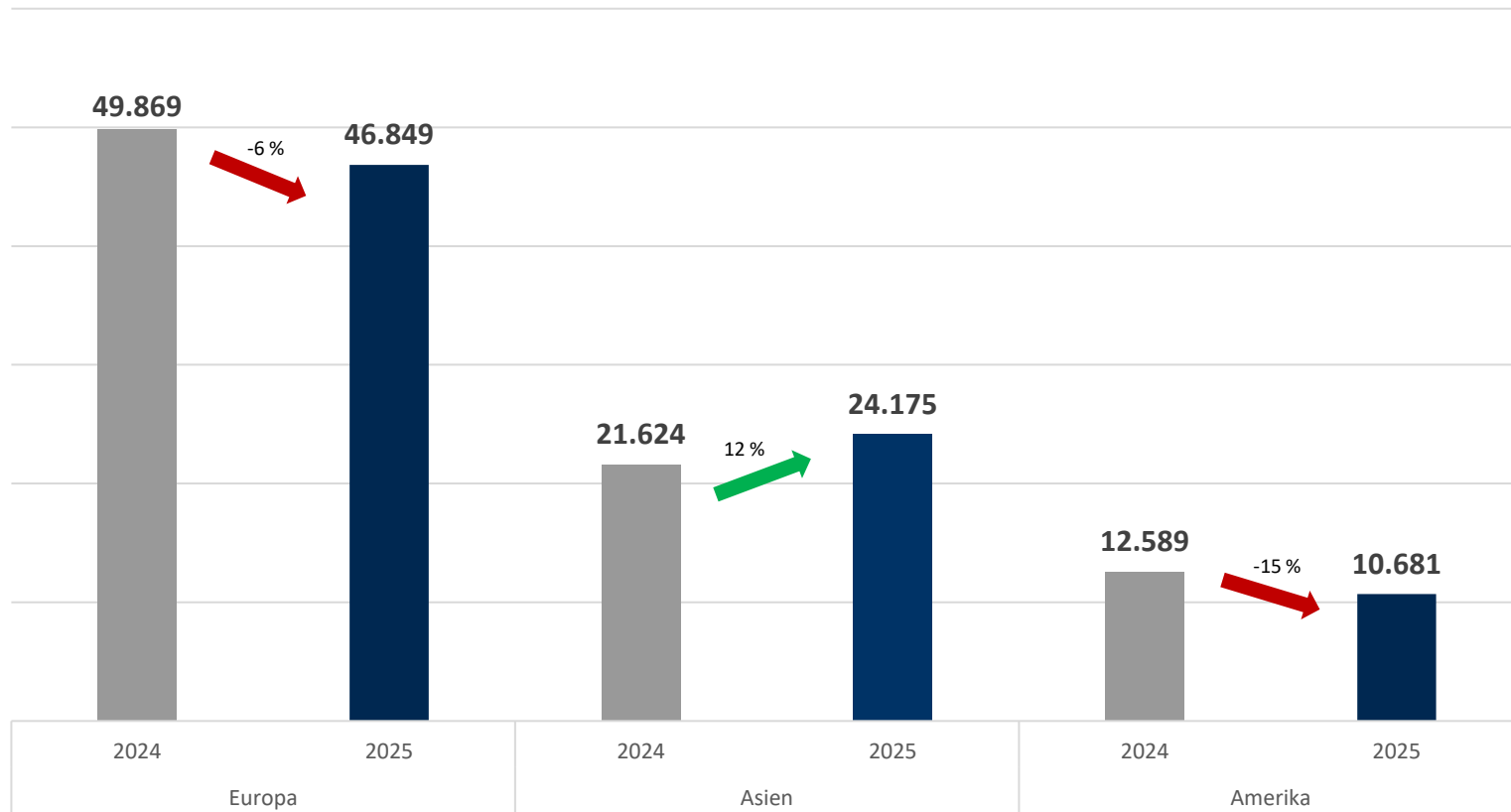

in T€

EBIT nach Regionen

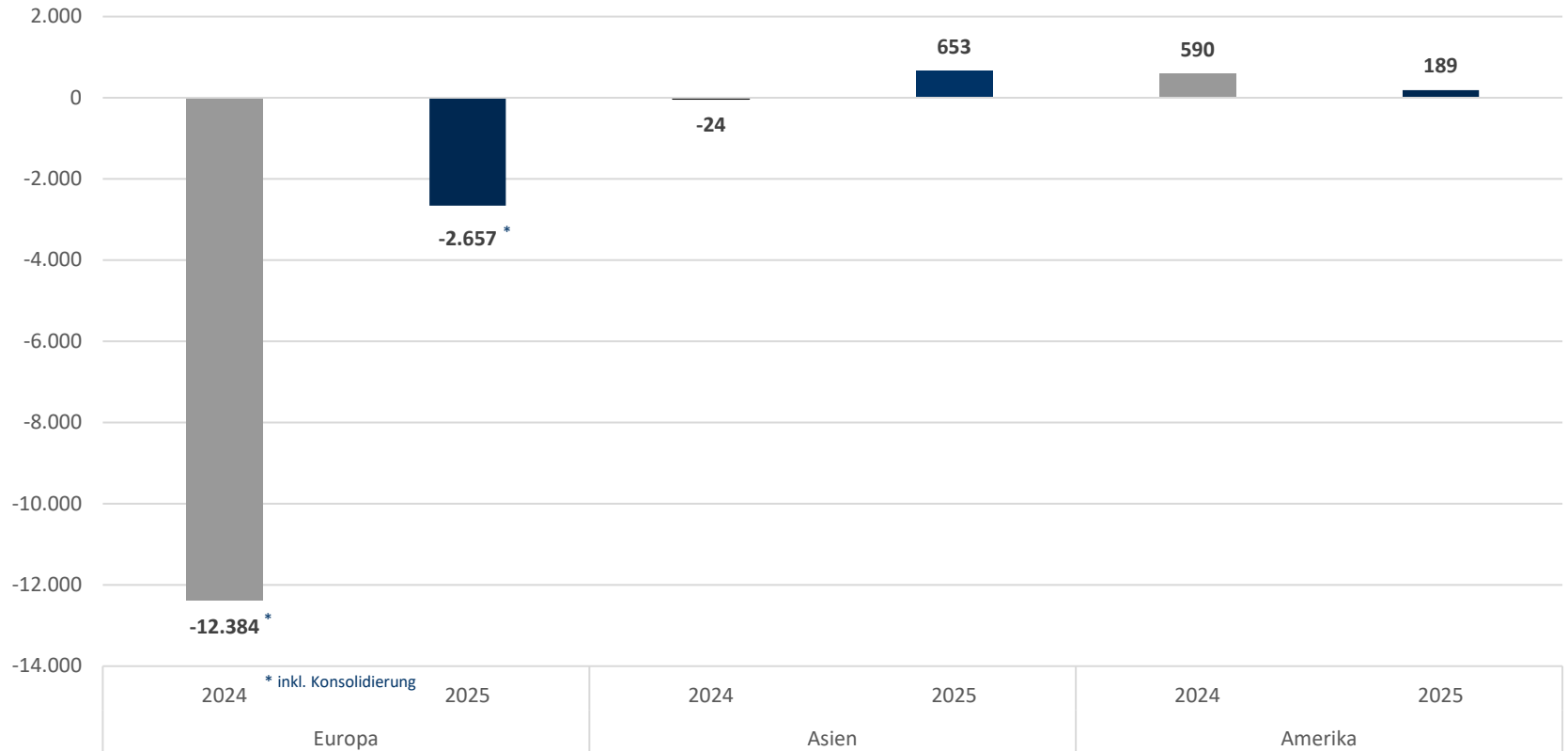

in T€

Konzern-EBIT und EBIT-Marge*

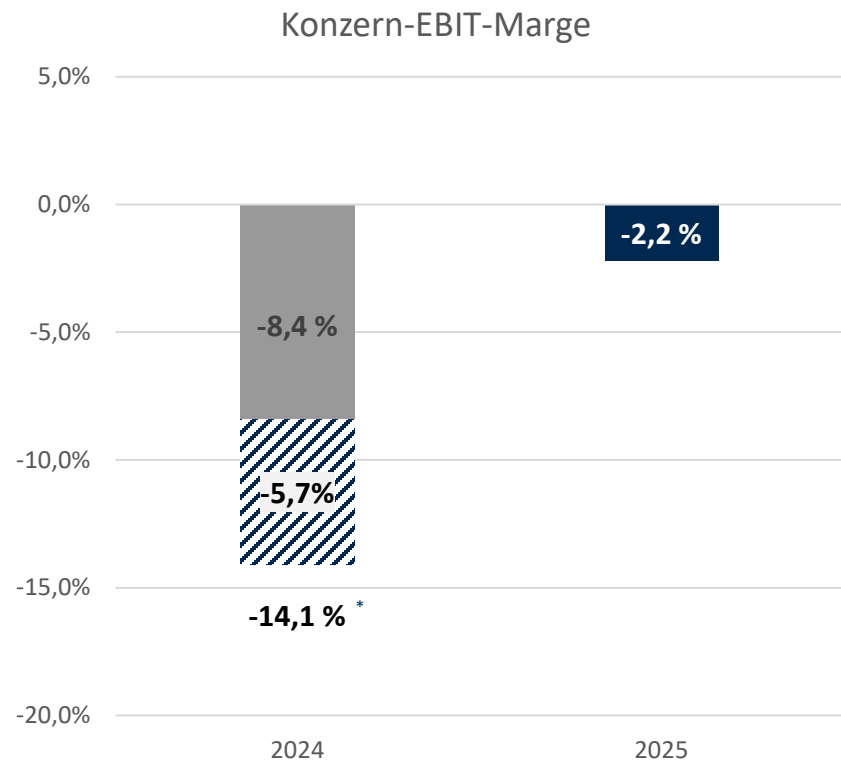
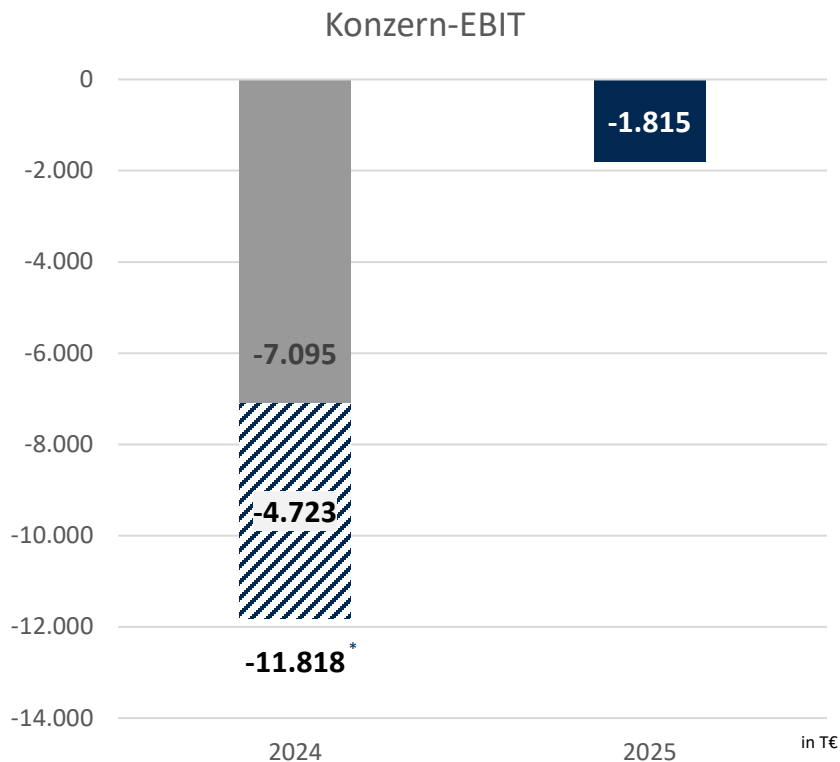

* inkl. Sondereffekte 2024

Personal nach Jahren

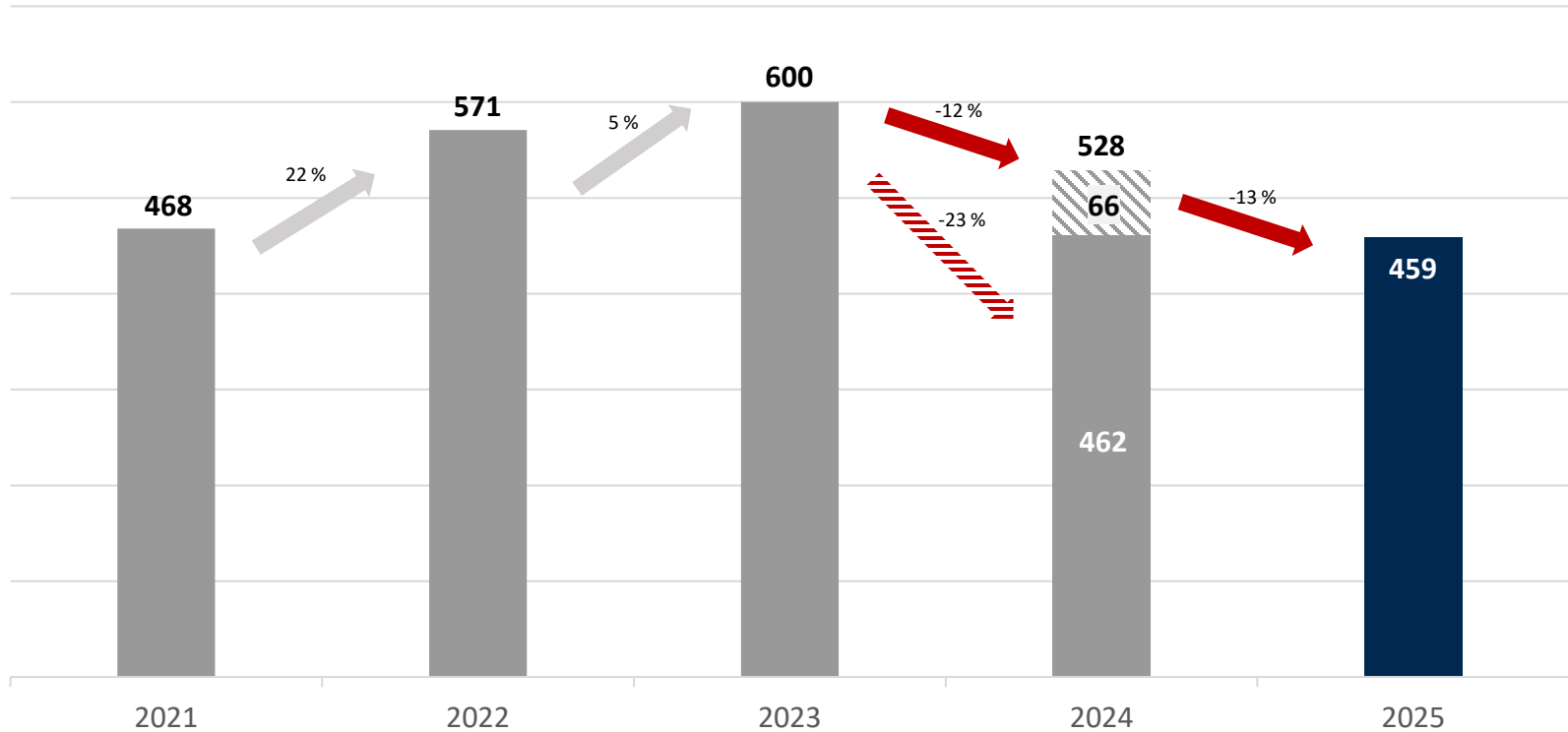

Stichtag 31.12.

Forderungen

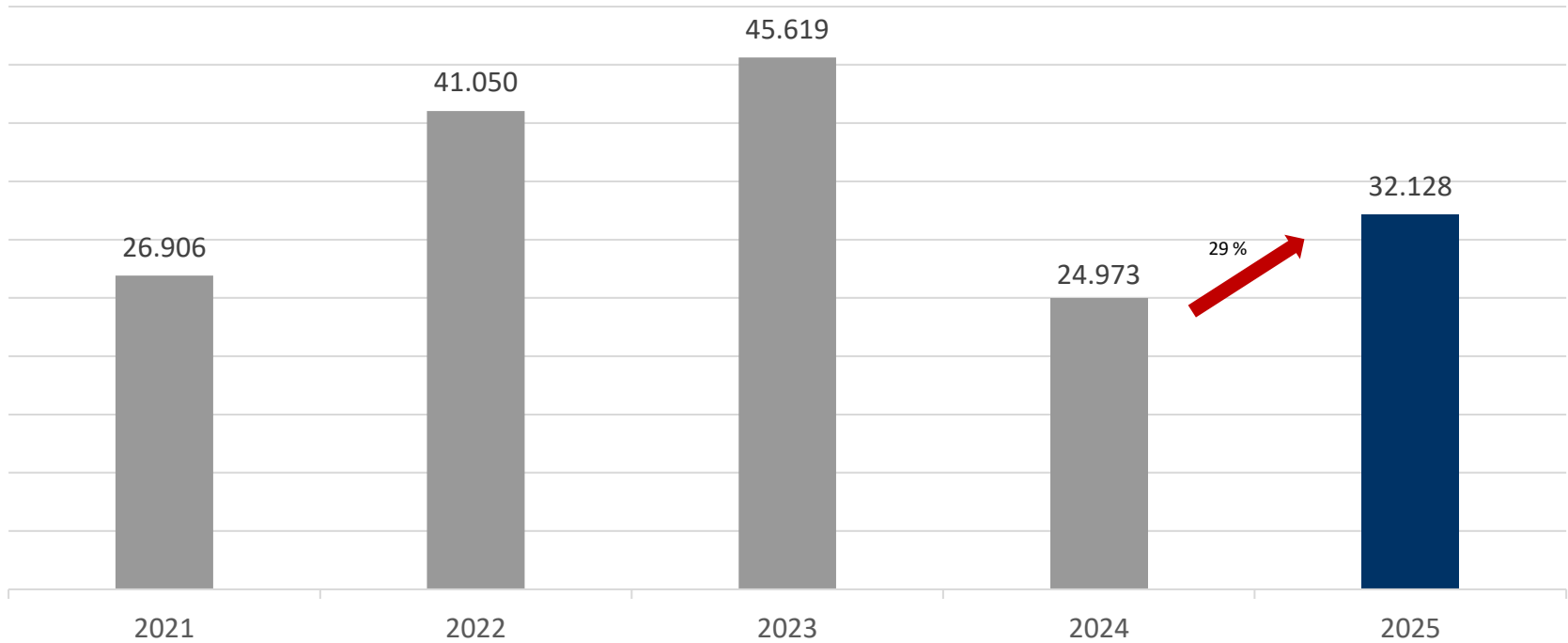

Vorräte

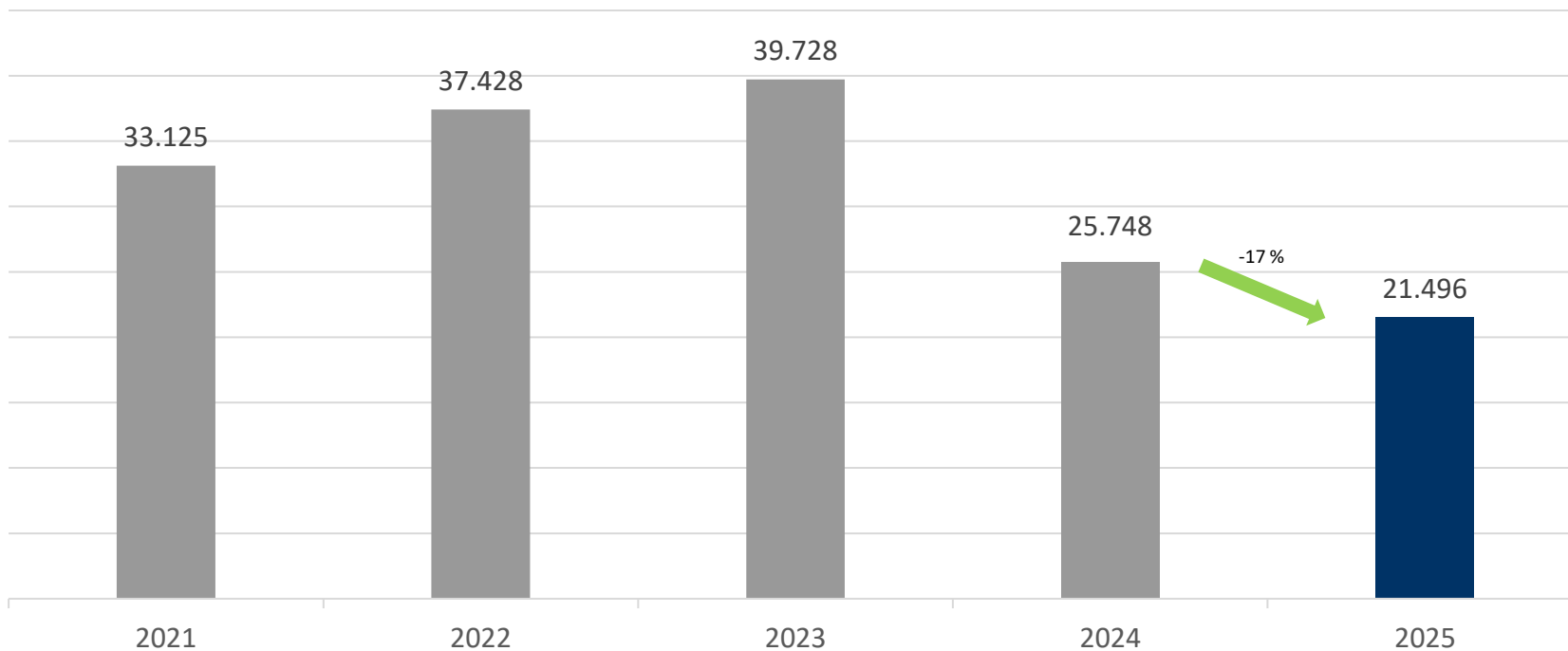

in T€

Entwicklung des Vermögens

Aktiva	2025	2024	Differenz	Bemerkung
Geschäfts- oder Firmenwert	202	202	0	
Sachanlagen	12.822	16.283	-3.461	Rückgang insbesondere auf Grund von Investitionszurückhaltung
Immaterielle Vermögenswerte	17.191	17.863	-672	Rückgang der Entwicklungsprojekte
Aktive latente Steuern	604	1.981	-1.377	Rückgang der aktiven latenten Steuern auf Verlustvorträge, da diese nicht vollständig als werthaltig angesehen werden (Verlusthistorie der letzten 3 Jahre)
Sonstiges langfristiges Vermögen	19	25	-6	
LANGFRISTIGES VERMÖGEN	30.838	36.354	-5.516	
Zahlungsmittel	3.908	5.530	-1.622	
Forderungen aus LuL	32.128	24.973	+7.155	Vornehmlich durch Anstieg des Geschäfts im 4. Quartal 2025 im Vergleich zu Q4 2024
Vorräte	21.496	25.748	-4.252	Vornehmlich durch Anstieg des Geschäfts im 4. Quartal 2025 im Vergleich zu Q4 2024
Sonstige Vermögenswerte	1.853	1.430	+423	
Übrige kurzfristige Forderungen	425	610	-185	
KURZFRISTIGES VERMÖGEN	59.810	58.291	+1.519	

Entwicklung des Eigenkapitals

Passiva	2025	2024	Differenz	Bemerkung
Verbindlichkeiten aus LuL	4.740	3.079	+1.661	Vornehmlich durch den Anstieg des Geschäfts im 4. Quartal 2025 im Vergleich zu Q4 2024
Vertragsverbindlichkeiten	576	2.195	-1.619	Gegenüber Vorjahr rückläufige Verpflichtung für Nachbearbeitungsansprüche und dem Rückgang erhaltener Anzahlungen
Kurzfristige Darlehen	23.721	15.788	+7.933	Da die Finanzierung der variablen Produktionskosten der Vorräte vornehmlich über externe Bankenfinanzierung erfolgt und der Auftrags- und Produktionsstand im 4. Quartal gegenüber dem Vorjahr gestiegen ist, sind die Bankverbindlichkeiten entsprechend gestiegen
Rückstellungen (kfr.)	896	1.016	-120	
Ertragsteuerverbindlichkeiten	2	218	-216	
Sonstige kurzfristige finanzielle Schulden	2.701	2.908	-207	
Sonstige kurzfristige Schulden	2.949	5.264	-2.315	Im Vorjahr sind 2.207 T€ Restrukturierungsverpflichtungen enthalten
KURZFRISTIGE SCHULDEN	35.585	30.468	+5.117	
Rückstellungen (lfr.)	666	702	-36	
Sonstige langfristige finanzielle Schulden	9.348	12.062	-2.714	Keine Verlängerung von Leasingverträgen
Passive latente Steuern	1.027	730	+297	Gestiegene Saldierung mit aktiven latenten Steuern
LANGFRISTIGE SCHULDEN	11.041	13.494	-2.453	
EIGENKAPITAL	44.022	50.683	-6.661	

in T€

Finanzlage

Kapitalflussrechnung	2025	2024	Differenz	Bemerkung
Finanzmittelbestand zum 01. Januar	5.530	5.463	+67	
Cashflow aus betrieblicher Tätigkeit	-1.936	25.143	-27.079	Insbesondere Aufbau Forderungen aus LuL; im Vorjahr starker Rückgang des Working Capital (Vorräte/Forderungen LuL)
Cashflow aus Investitionstätigkeit	-1.838	-4.100	+2.262	
Cashflow aus Finanzierungstätigkeit	2.440	-20.992	+23.432	Vornehmlich Einzahlungen aus dem Aufbau der Kontokorrentschulden; darüber hinaus Einzahlungen aus Entwicklungszulagen
Wechselkursbedingte und sonstige Veränderungen	-288	16	-304	
Finanzmittelbestand zum 31. Dezember	3.908	5.530	-1.622	

Ertragslage

	2025	2024	Differenz	Bemerkung
Umsatzerlöse	81.705	84.082	-2.377	Leicht unter Vorjahr
Sonstige betriebliche Erträge	1.363	1.765	-402	
	83.068	85.847	-2.779	
Bestandsveränderung	-3.796	-10.852	+7.056	Im Vorjahresvergleich geringerer Bestandsabbau; belastet durch zusätzlich zu bildende Wertberichtigungen auf fertige Systeme
Sonstige aktivierte Eigenleistungen	2.852	3.620	-768	Unter Vorjahresniveau
Materialaufwand	-29.407	-25.416	-3.991	Anstieg trotz gesunkener Umsatzerlöse aufgrund des veränderten Produktmixes; im Vorjahr wurde mehr aus dem Bestand verkauft; Belastung durch zusätzlich zu bildende Wertberichtigungen auf Vorräte (RHB-Stoffe) in 2025
Personalaufwand	-35.347	-43.549	+8.202	Rückgang; da im Vorjahr einmalige Restrukturierungsaufwendungen (4.723 T€) enthalten waren; daneben Rückgang des Personalbestands
Abschreibungen	-6.335	-6.787	+452	
Sonstige betriebliche Aufwendungen	-12.646	-12.661	+15	Deutlicher Anstieg der Aufwendungen für Währungsdifferenzen in 2025
Wertminderungen finanzielle VW	-204	-2.020	+1.816	Im Wesentlichen Abschreibungen Northvolt Forderungen (2024 und 2025);
Ergebnis der betrieblichen Tätigkeit (EBIT)	-1.815	-11.818	10.003	
Finanzergebnis	-2.155	-1.926	-229	
Ertragsteuern	-1.655	4.115	-5.770	Steueraufwand insbesondere auf Grund gesunkener Aktivierung latenter Steuern auf Verlustvorträge trotz gestiegener steuerlicher Verlustvorträge
PERIODENERGEBNIS	-5.625	-9.629	+4.004	

in T€

Überleitung EBIT Guidance 2025 zu IST 2025

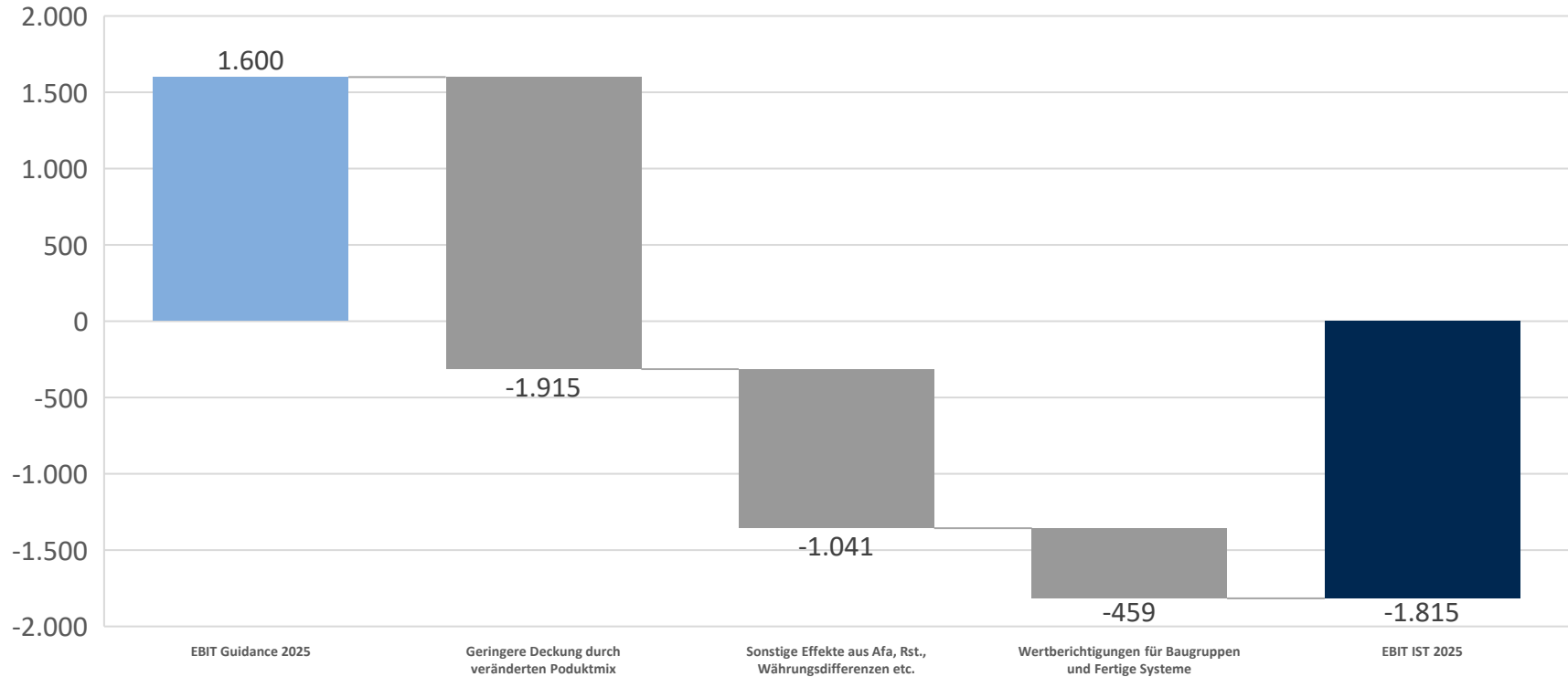

in T€



Ausblick 2026

Jahresprognose 2026

- Auftragseingang: 90 bis 100 Mio. €*
● Umsatz: 80 bis 90 Mio. €
● EBIT: 1,6 bis 4,5 Mio. €
● EBIT-Marge: 2 bis 5 %



*gem. Ad-hoc Mitteilung vom 4. Juni 2026 - zuvor 80 bis 90 Mio. €

Investor Relations:

Viscom SE
Sandra Liedtke
Carl-Buderus-Straße 9 – 15
30455 Hannover

Tel. +49 511 94996-791
investor.relations@viscom.de
www.viscom.com